

(F) Instructions de montage pour receveur de douche BASIC-LINE BL 300 – BL 1200
(ESP) Instrucciones de montaje de canaleta para ducha BASIC-LINE BL 300 – BL 1200

Recommandation:

Afin d'étanchéifier le receveur de douche de manière professionnelle, nous vous recommandons l'utilisation d'une natte d'étanchéité auto-adhésive en butyle. Pour l'étanchéité des autres surfaces au sol et au mur, nous recommandons l'utilisation d'une bande d'étanchéité. Vous pouvez également étanchéifier le receveur de douche conformément aux règles techniques générales reconnues.

Recomendación:

Para la hermetización profesional del cuerpo de la canaleta recomendamos el uso una la guarnición de obturación auto-adherente de butilo. Para la hermetización de las demás superficies de pared y suelo se recomienda el uso un la vía de obturación y accesorios. Alternativamente, la canaleta también puede hermetizarse según las normas reconocidas de la técnica.

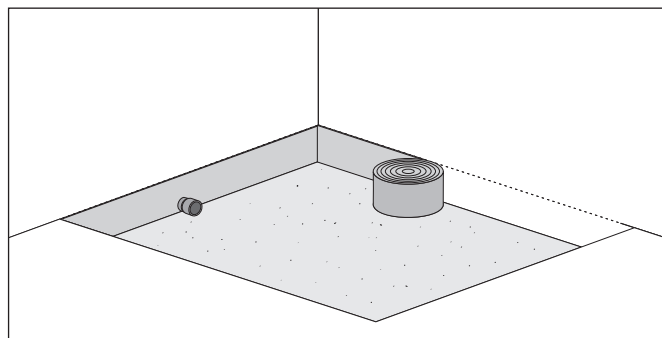

1. Apposer les bandes isolantes de bordure. • Colocar la cinta de aislamiento del borde.

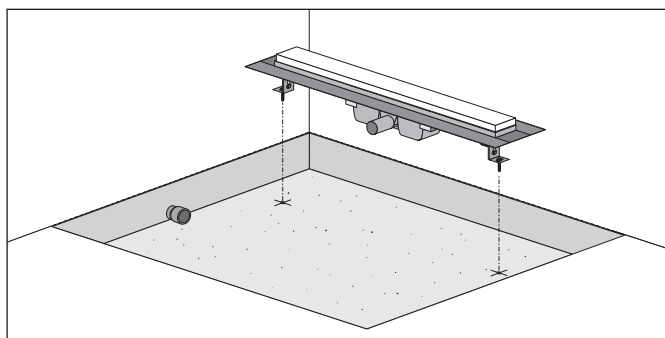

2. Déterminer la position du receveur de douche et percer les trous de chevilles. Fixer les pieds d'appui et faire une isolation sonore si nécessaire. • Determinar la posición de la canaleta para ducha y taladrar los agujeros para los tacos. Sujetar las patas de soporte y - en caso necesario - desacoplarlas a nivel técnico de sonido.

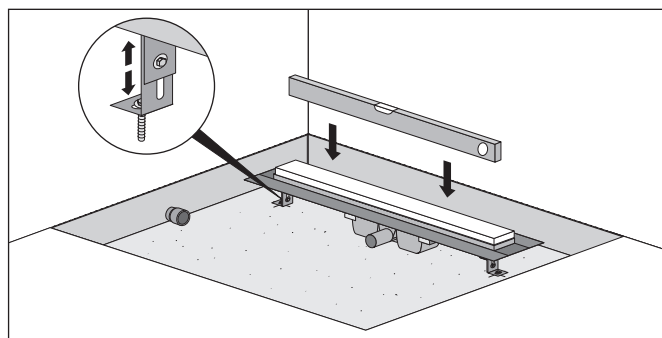

3. Ajuster la hauteur du receveur au niveau des pieds d'appui et le mettre à l'horizontale. • Ajustar la altura de la canaleta en las patas de soporte y alinear la canaleta horizontalmente.

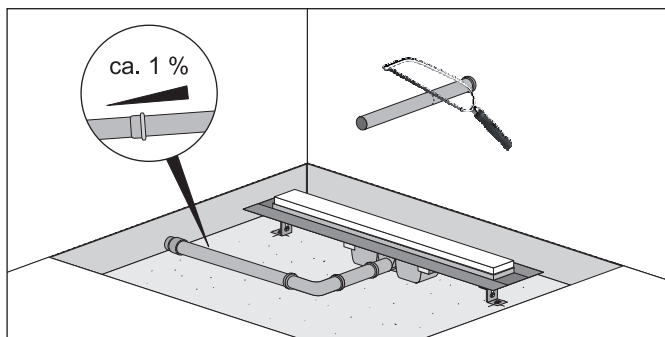

4. Découper les tuyaux d'écoulement jusqu'à la longueur correspondante et les connecter avec une légère inclinaison. Isoler les tuyaux et le receveur d'un point de vue sonore si nécessaire. • Acortar el tubo de salida hasta lograr la medida adecuada y conectarlo con una ligera pendiente. En caso necesario, desacoplar el tubo y el cuerpo de la canaleta a nivel acústico.

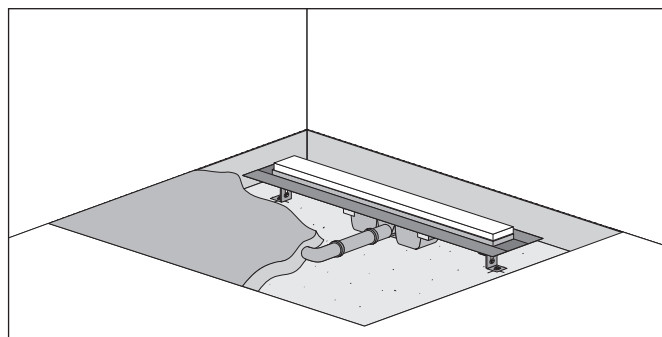

5. Apposer une chape ciment et soutenir ainsi le receveur. Lisser l'inclinaison de la chape jusqu'au receveur (env. 1-2 %). • Colocar la capa de cemento e introducir la canaleta. Enfiar la pendiente de la capa hacia la canaleta (aprox. un 1-2 %).

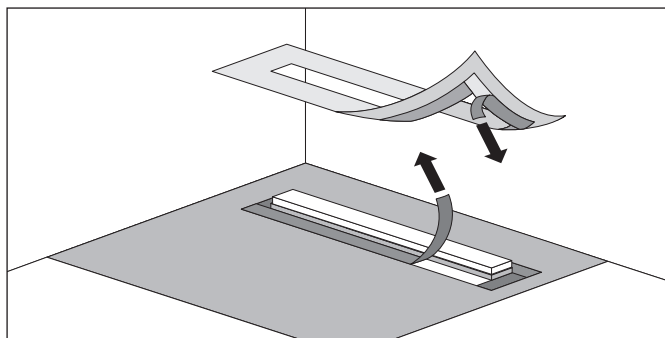

6. Retirer le film de protection sur la partie adhésive de la natte d'étanchéité en butyle et retirer le film de protection de la bordure du receveur. • Despegar la lámina de protección en el lado adhesivo de la guarnición de obturación de butilo y retirar la lámina del borde de la canaleta.

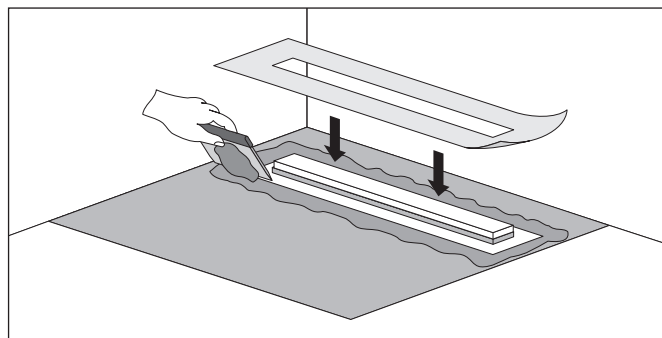

7. Coller la natte d'étanchéité sur le corps du receveur. Enfoncer les parties qui dépassent dans la chape de ciment enduite au préalable avec de la colle pour carrelage. • Pegar la guarnición de obturación en el cuerpo de la canaleta. Introducir a presión las partes salientes en la capa provista previamente de pegamento de baldosas.

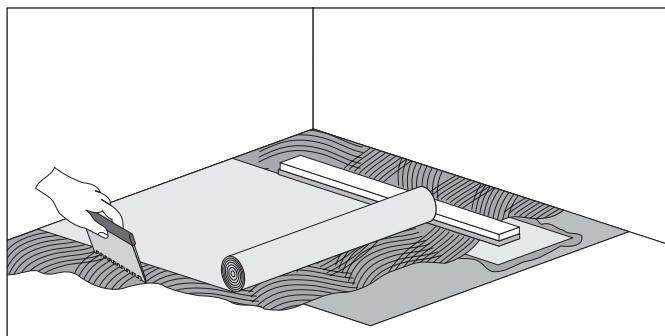

8. Étanchéifier la surface restante avec de préférence d'une bande d'étanchéité en utilisant un mortier-colle. • *La superficie restante puede hermetizarse preferentemente con una vía de obturación utilizando mortero flexible.*

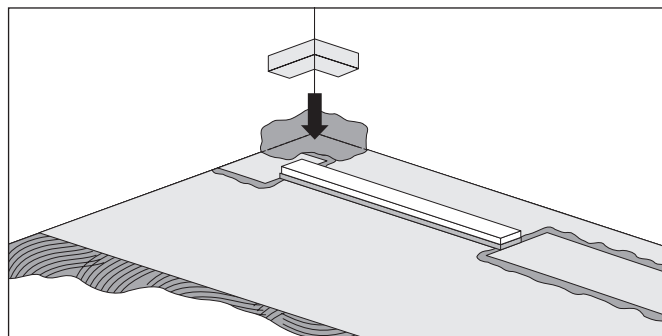

9. Appliquer du mortier-colle au niveau de l'angle et mettre un angle d'étanchéité. • *Aplicar el mortero adherente en la zona de la esquina y utilizar escuadras de obturación.*

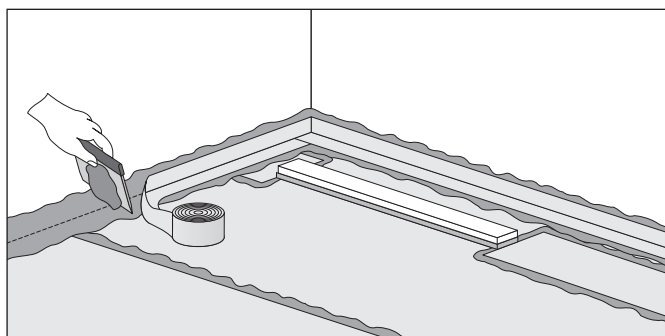

10. Apposer du mortier-colle sur la liaison mur/sol et coller la bande d'étanchéité déroulée. • *Aplicar el mortero adherente en la zona de la pared/del suelo y colocar la cinta de obturación en ángulo recto.*

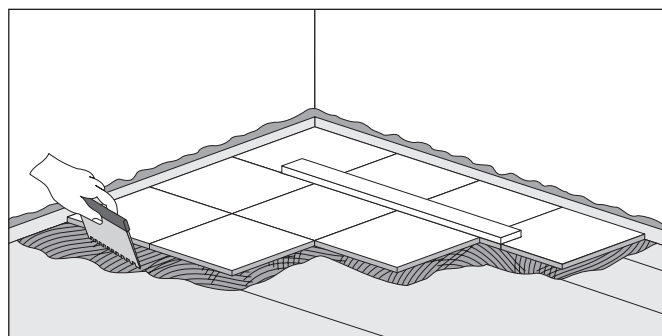

11. Étaler le mortier-colle au niveau du carrelage à l'aide d'une truelle dentée et poser les carreaux de façon appropriée. • *Peinar el mortero adherente en la zona de las baldosas y colocar las mismas adecuadamente.*

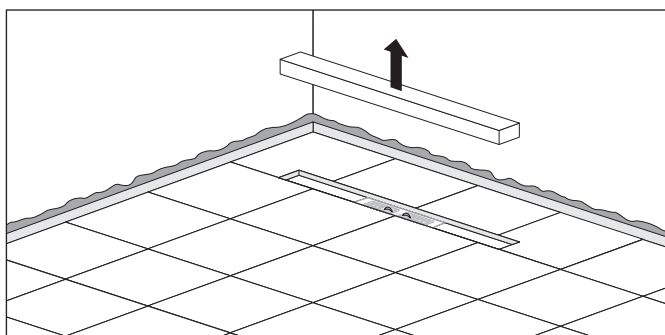

12. Retirer l'élément de protection en polystyrène. • *Retirar el suplemento de protección de icopor.*

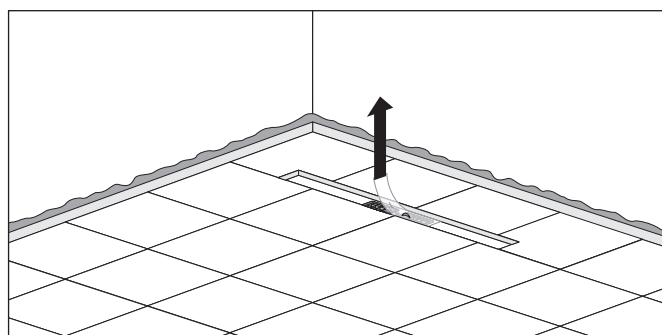

13. Retirer le film de protection. • *Despegar la lámina de protección.*

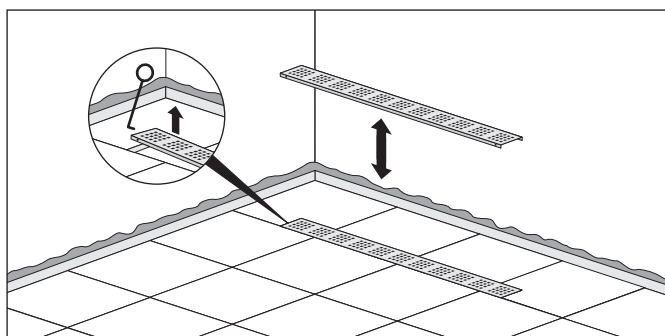

14. Mettre la grille d'écoulement dans le receveur. Il est possible de retirer la grille à l'aide d'un crochet lors du nettoyage. • *Colocar la rejilla de salida en la canaleta. Para la limpieza, la rejilla puede elevarse con un gancho.*

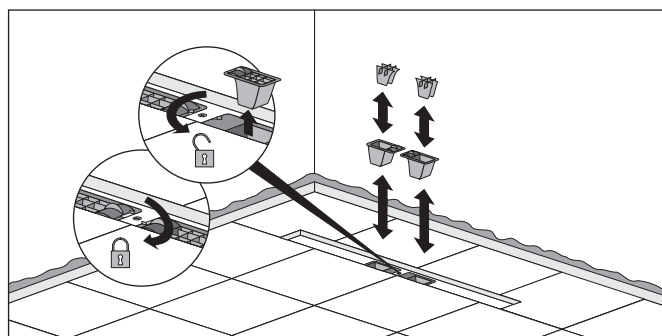

15. Pour faciliter le nettoyage des écoulements, il est possible d'enlever les appliques. • *Para la limpieza sencilla de las salidas, los insertos pueden extraerse.*