

DIAMONDSTEP

1/2

Perfil para escalones de baldosas con elemento antideslizante

DURAL

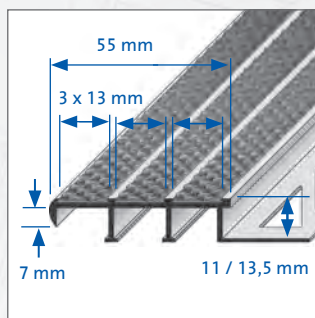
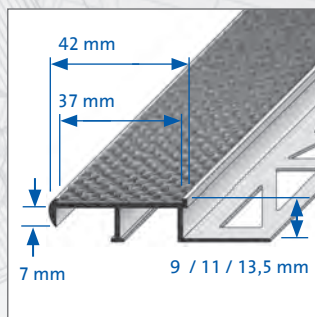
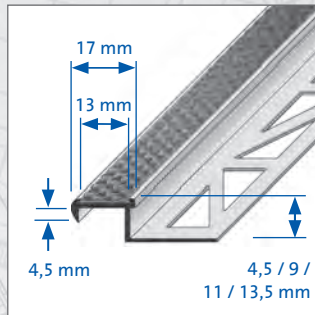

APLICACIÓN:

DIAMONDSTEP es un perfil para escalones, de aluminio anodizado con elemento cambiante antideslizante de PVC con una superficie de estructura de diamante en la que se puede pisar de forma segura. El perfil para escalones se emplea tanto en interiores como exteriores para un diseño seguro y visualmente atractivo de bordes de escalones.

DIAMONDSTEP puede integrarse en escaleras en zonas privadas, públicas y comerciales con un tráfico de personas moderado en combinación con baldosas, placas, mosaicos y piedra natural sobre una capa delgada de mortero.

DIAMONDSTEP es un perfil para escalones especialmente seguro que cumple con los requerimientos de recomendación BGR 181 „Suelos en locales y áreas de trabajo con riesgo de deslizamiento“ de la Federación Alemana de Asociaciones Profesionales de la Industria. El perfil para escalones protege además los bordes de los peldaños contra daños mecánicos y procura una buena identificación visual de los mismos, también en el sentido de una edificación sin barreras de la normativa DIN 18040 / 1-2 (p.ej. el diseño con contraste de los bordes de los escalones).

El elemento de seguridad antideslizante DIAMONDRED puede sustituirse de forma relativamente sencilla por otro elemento autoadhesivo siempre que sea necesario, por ejemplo en caso de desperfectos o en caso de una alteración del color.

MATERIAL:

El perfil para escalones DIAMONDSTEP está hecho de aluminio macizo anodizado con apoyo perforado de tres ejes y con una ranura superior para el alojamiento del elemento de seguridad DIAMONDRED. El perfil dispone de un saliente delantero de 4,5 / 7 mm que agarra el peldaño y sobresale por delante del mismo por razones técnicas de montaje. El elemento de seguridad está hecho de PVC autoadhesivo de 3 mm de grosor y 13 / 37 mm de anchura con fuerte estructura de diamante que garantiza una gran seguridad antideslizante.

PROCESAMIENTO:

El perfil para escalones DIAMONDSTEP se fija con mortero Flex DIN EN 12004 al colocar las baldosas. El perfil se monta de manera que la zona de pisada del mismo se apoye en toda su superficie sobre el peldaño y de manera que la pestaña quede bien sujeta a la tabica. La superficie del per-

PERFIL IBERIA

c/. Grecia, 1

E-12540 Villareal (Castellón)

Tel.: +34 964 53 69 33

Fax: +34 964 53 68 33

dural1@perfiliberia.es

DIAMONDSTEP

2/2

Perfil para escalones de baldosas con elemento antideslizante

DURAL

El perfil tiene que casar perfectamente con la parte horizontal del peldaño. Entre baldosas y perfil de escalón hay que dejar una línea de junta de aprox. 2 mm de anchura, que se rejunta con mortero no abrasivo. Para facilitar la limpieza del elemento antideslizante con estructura de diamante, hay que recubrirlo con cinta adhesiva antes de comenzar a rejuntar. Hay que retirar inmediatamente de la superficie de aluminio el pegamento y restos de mortero con objeto de evitar manchas irreversibles de corrosión.

Los cortes del perfil se llevan a cabo convenientemente por medio de una sierra para hierro (segue-ta) o por medio de una sierra tronadora estacionaria apropiada. No es recomendable el empleo de una amoladora angular. Los cortes en el perfil hay que realizarlos siempre en ángulo recto, limando los bordes si fuera necesario. Al realizar esquinas exteriores e interiores, hay que cortar los perfiles limpiamente al sesgo.

Los elementos de perfil DIAMONDSTEP pueden cambiarse siempre que sea necesario. Antes de pegar el elemento de nuevo en el perfil, hay que limpiar la ranura con acetona al objeto de obtener una superficie de aluminio limpia y sin restos.

Para todos los productos/materiales se aplica lo siguiente: Hay que comprobar meticulosamente en cada caso concreto la utilidad en cuanto a cargas mecánicas y químicas. ¡Como regla general hay que observar siempre las reglas reconocidas técnicamente.

CUIDADO:

Los perfiles DIAMONDSTEP no requieren cuidados especiales. Los productos limpiadores no deben contener sal, ácido fluorhídrico u otros componentes agresivos que puedan dañar la superficie de los perfiles. Hay que emplear productos limpiadores con efecto neutro con un grado de acidez entre 6-7,5 pH. Para la limpieza de mantenimiento recomendamos el empleo de agua limpia con un poco de detergente. Los elementos DIAMONDSTEP pueden limpiarse con un cepillo adecuado.

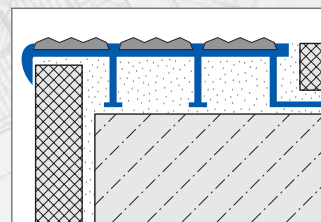
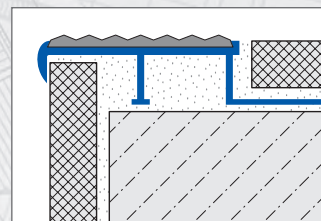
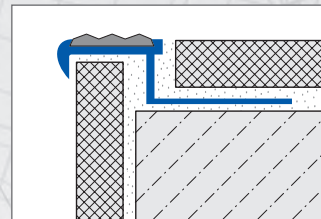

101 intenso blanco



106 negro



102 intenso naranja

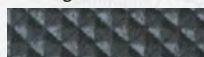

107 gris antracita



111 azul royal



103 intenso verde

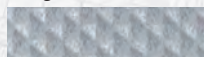

108 gris claro



112 burdeos



104 intenso rojo



109 marrón

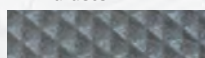

113 gris medio



105 intenso azul



110 beige



114 verde jade



116 reflectante

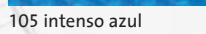

105 intenso azul

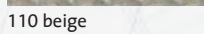

110 beige

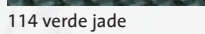

114 verde jade

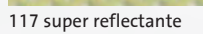

117 super reflectante

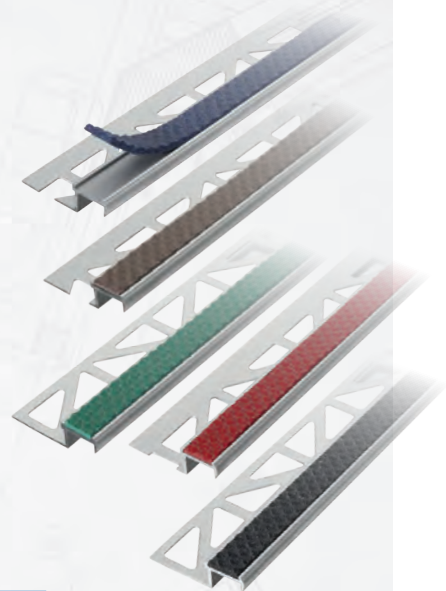

DATOS DE PRODUCTO:

MATERIAL:	Perfil = Aluminio anodizado / Elemento = PVC
COLOR ELEMENTO DIAMONDSTEP:	16 colores, incl. colores fluorescentes
ANTIRRESBALAMIENTO:	Zonas/salas de trabajo: R10 / V6, Zonas húmedas para caminar descalzo: clase B
LONGITUD DE PERFIL:	250 cm
ANCHURA VISIBLE:	Total = 17 / 42 / 54 mm; Elemento = 1x13 / 3x13 / 1x37 mm
ALTURA DE PERFIL:	1x13 = 4,5 / 9 / 11 / 13,5 mm; 1x37 = 9 / 11 / 13,5 mm; 3x13 = 11 / 13,5 mm
FINALIDAD DE EMPLEO:	Perfil para escalones con elemento de seguridad

PERFIL IBERIA

c/. Grecia, 1

E-12540 Villareal (Castellón)

Tel.: +34 964 53 69 33

Fax: +34 964 53 68 33

dural1@perfiliberia.es